

Termomuro Pur

Aplicaciones



Descripción

Panel constituido por dos láminas de acero, con núcleo aislante de **poliuretano (PUR)** de alta densidad de 35 - 40 kg/m³ (con tolerancia de ± 2 kg/m³), por lo que se obtiene una solución de revestimiento o cielo aislado en un solo producto con **excelentes propiedades térmicas**, siendo su principal uso en cámaras frigoríficas.

Gama de paneles metálicos aislantes para muros y fachadas con acero Aluzinc ASTM A792, AZ 150 ambas caras en acero pre-pintado con pintura de poliéster líquida de espesor 25 micras sobre poliuretano.

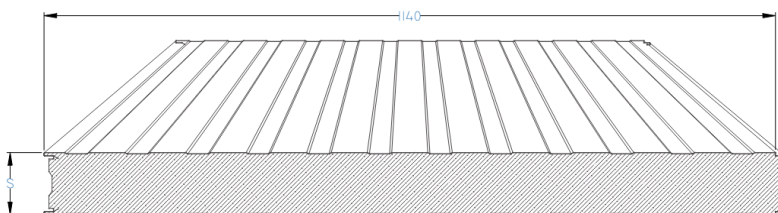

Características

- Ancho Útil:** 1140 mm.
- Láminas Exteriores:** Aluzinc AZ 150 (otro tipo de recubrimiento bajo consulta).
- Núcleo:** Poliuretano expandido.
- Modelo:** Recto.
- Espesores:** 40mm, 50mm, 75mm, 100mm, 120mm, 150mm, 200mm.
- Conductividad Térmica:** (K) 0.020 W/m-K a 10 °C.
- Longitud:** A medida del proyecto.

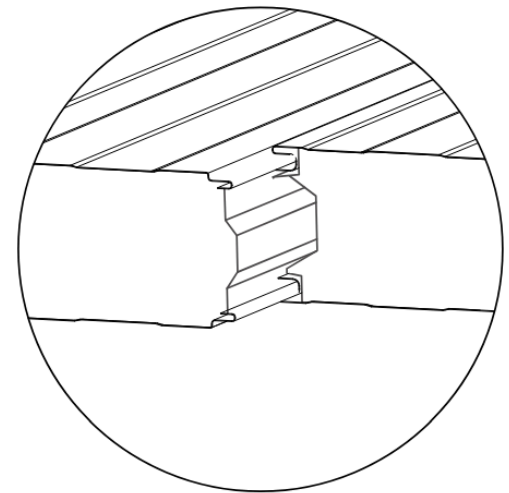

Dentado de junta para mayor eficiencia hermética



Termomuro Pur

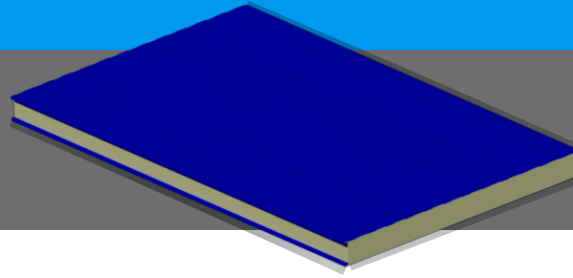

Ventajas

- Su superficie homogénea permite una rápida y fácil limpieza.
- El largo máximo está limitado por la condición de transporte y manipulación.
- Material anti-ruido por su núcleo (PUR).
- Material de fácil instalación, evitando cortes o traslapes.
- Material con máxima resistencia estructural.
- Material térmico gracias a su núcleo (PUR).
- Máxima resistencia a golpes y rayaduras.
- Material de fácil instalación, evitando cortes o traslapes.
- Material con máxima resistencia estructural.
- Mejor material con resistencia a la corrosión.
- Material liviano.

Distribución de Carga

Espesor (mm)	Condición de apoyo	CAPACIDADES DE CARGA (KG/M2)									PESOS Kg/m2
		DISTANCIA ENTRE APOYOS(m)									
		2.00	2.50	3.00	3.50	4.00	4.50	5.00	5.50	6.00	
40	2	223	143								9.09
	3+	362	232	130							
50	2	559	358	248	183	140	105				9.67
	3+	698	447	279	176	118					
75	2	839	536	373	274	210	166	134	111		10.27
	3+	1049	671	466	343	262	187	136	102		
100	2	1118	716	497	365	279	220	179	148	124	10.89
	3+	1398	894	621	456	350	276	224	181	140	
120	2	1341	859	596	438	336	262	215	178	149	11.31
	3+	1677	1074	745	548	419	331	269	221	187	
150	2	1677	1074	745	548	419	331	269	221	187	11.92
	3+	2096	1341	932	685	524	414	336	278	233	
200	2	2237	1432	994	730	559	442	358	295	248	12.93
	3+	2795	1789	1242	913	699	552	447	369	311	
250	2	2572	1646	1143	839	642	509	414	342	287	13.96
	3+	3215	2057	1435	1060	815	663	537	443	373	

Detalle de Instalación

- Canal de junta y fijación U.
- Tornillo autoperforante #14x5" para fijación(referencial).
- Tapa de canal.
- Accesorios.

